



# Programme eSanté Luxembourgeois Présentation générale



## 1. eSanté – c'est quoi ?

### 2. Les piliers du programme eSanté

- Contenu du programme eSanté
- Démarche: une vision de long terme couplée à une approche pragmatique et progressive
- Un cadre d'interopérabilité partagé entre tous les acteurs
- Chantiers prioritaires
- La feuille de route
- La gouvernance du programme

### 3. Agenda - discussion



# eSanté – c'est quoi ?

En 2004 : plan **d'action EU** pour un espace européen de santé en ligne

Une demande faite à chaque Etat membre de:

- **élaborer une feuille de route nationale**
- fixer des **objectifs** en matière d'**interopérabilité**
- utiliser les **dossiers médicaux électroniques**

Naissance d'un **plan d'action national**:

- Projet élaboré par le GT eSanté (2005-2006)
- Adopté par Conseil de Gouvernement (27/10/06)



# Agenda

1. Bref rappel du programme eSanté
2. Les piliers du programme eSanté
  - Contenu du programme eSanté
  - Démarche: une vision de long terme couplée à une approche pragmatique et progressive
  - Un cadre d'interopérabilité partagé entre tous les acteurs
  - Chantiers prioritaires
  - La feuille de route
  - La gouvernance du programme
3. Agenda - discussion



# Le contenu du programme eSanté

## Les projets en cours de réalisation et à venir (1/3)

### Portail Santé

- Informations et services pour citoyens et professionnels (santé publique, sécurité sociale, ..)

### Carnet radiologique (eSanté-CARA)

- Catalogue des examens, accès au compte-rendu et images (plus tard)

### Evolution de l'application LABO (eSanté-LABO)

- Catalogue des examens et accès aux résultats

### Etude de faisabilité (eSanté-EFES)

- Définir les besoins et les concepts pour :
  - Prescription électronique
  - Dossier électronique patient pour favoriser le partage de données de santé
  - .....



# Le contenu du programme eSanté

## Les projets en cours de réalisation et à venir (2/3)

Une **étude de fond (eSanté-EFES)** débutée pour :

- Obtenir plus de connaissance de l'actuel pour:
  - Guider les réflexions autour des applications à mettre en place
  - Disposer d'une estimation financière des futures solutions
  
- Permettre des décisions éclairées concernant :
  - L'architecture de base et les standards
  - Le concept pour les applicatifs
  - La place du patient dans le dispositif
  - La priorisation des applicatifs à mettre en œuvre
  - L'exploitation du système
  - La promotion de l'interopérabilité
  
- Poser les bases des **grandes orientations nationales** pour les chantiers qui concernent tous les acteurs (interopérabilité des systèmes, identification univoque des acteurs, ...)



# Le contenu du programme eSanté

## Les projets en cours de réalisation et à venir (3/3)

PHASE 1

- 2008** Le Programme eSanté entre en phase “Réalisation”  
**Début de l’étude de faisabilité eSanté-EFES**
- 2009** **Portail Santé et cartes LuxTrust** (identification des professionnels) en ligne
- 2010** Nouvelle version de l’application **eSanté-LABO**  
Mise en route de l’application **eSanté-CARA**  
**Fin de l’étude de faisabilité**

### ARBITRAGE POLITIQUE SUR LES PRIORITES DE MISE EN OEUVRE

PHASE 2

#### *Prévisions*

- 2012** Plateforme commune eSanté-CARA / eSanté-LABO  
**Conception de nouvelles applications**
- 2013 - ...** Conception détaillée / mise en route de nouvelles applications
- ... - 2016** Introduction carte patient (matricule aléatoire)



# Vision et approche progressive

## La feuille de route, situation **fin 2010**

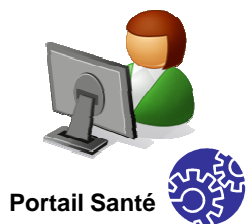
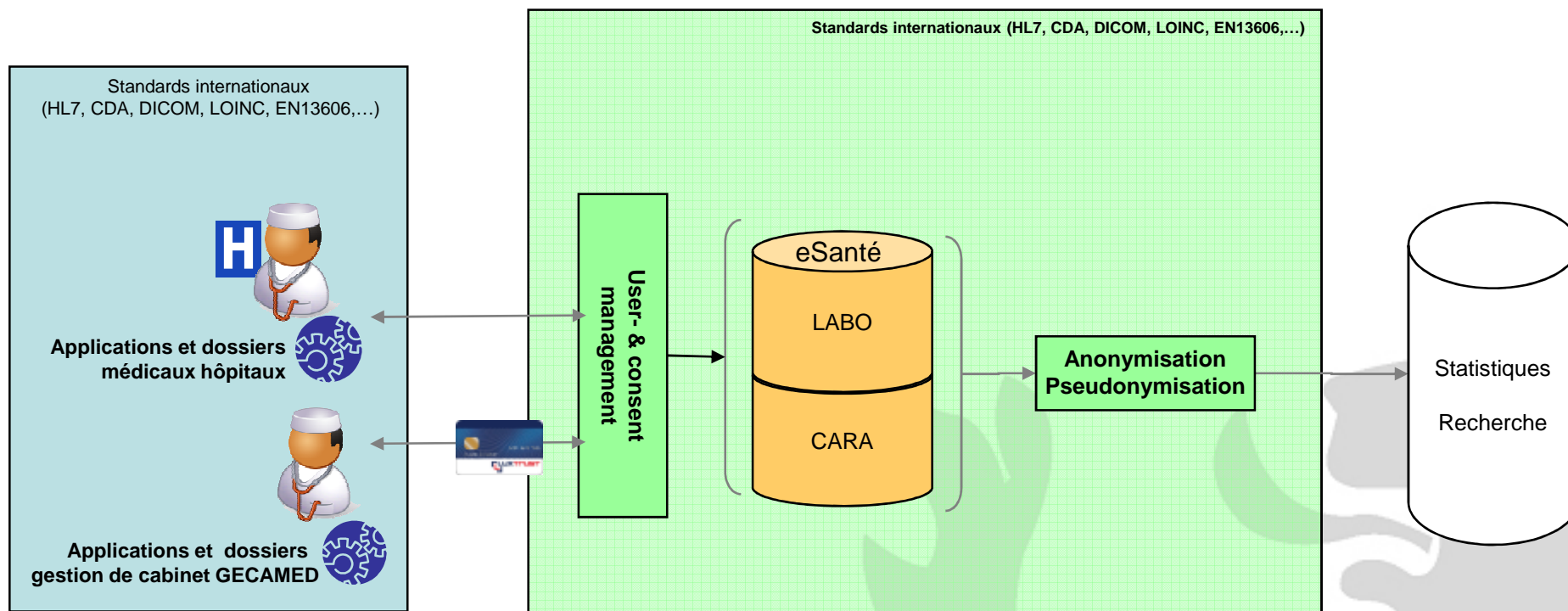

- Services communs
- Services des applications



# Vision et approche progressive

## La feuille de route, situation **vers 2013- 2016**

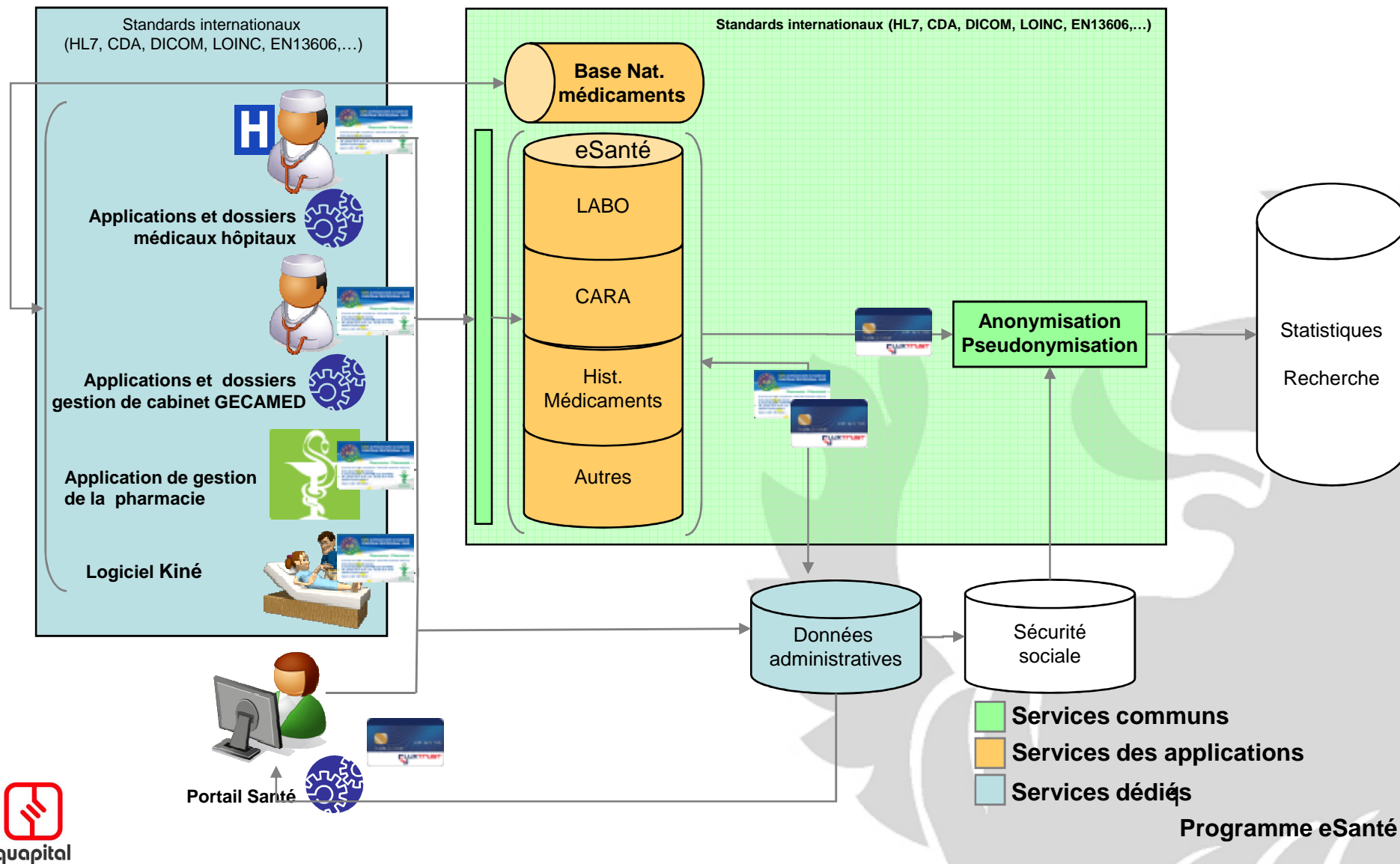



# Vision et approche progressive

## La feuille de route, situation à partir de 2016

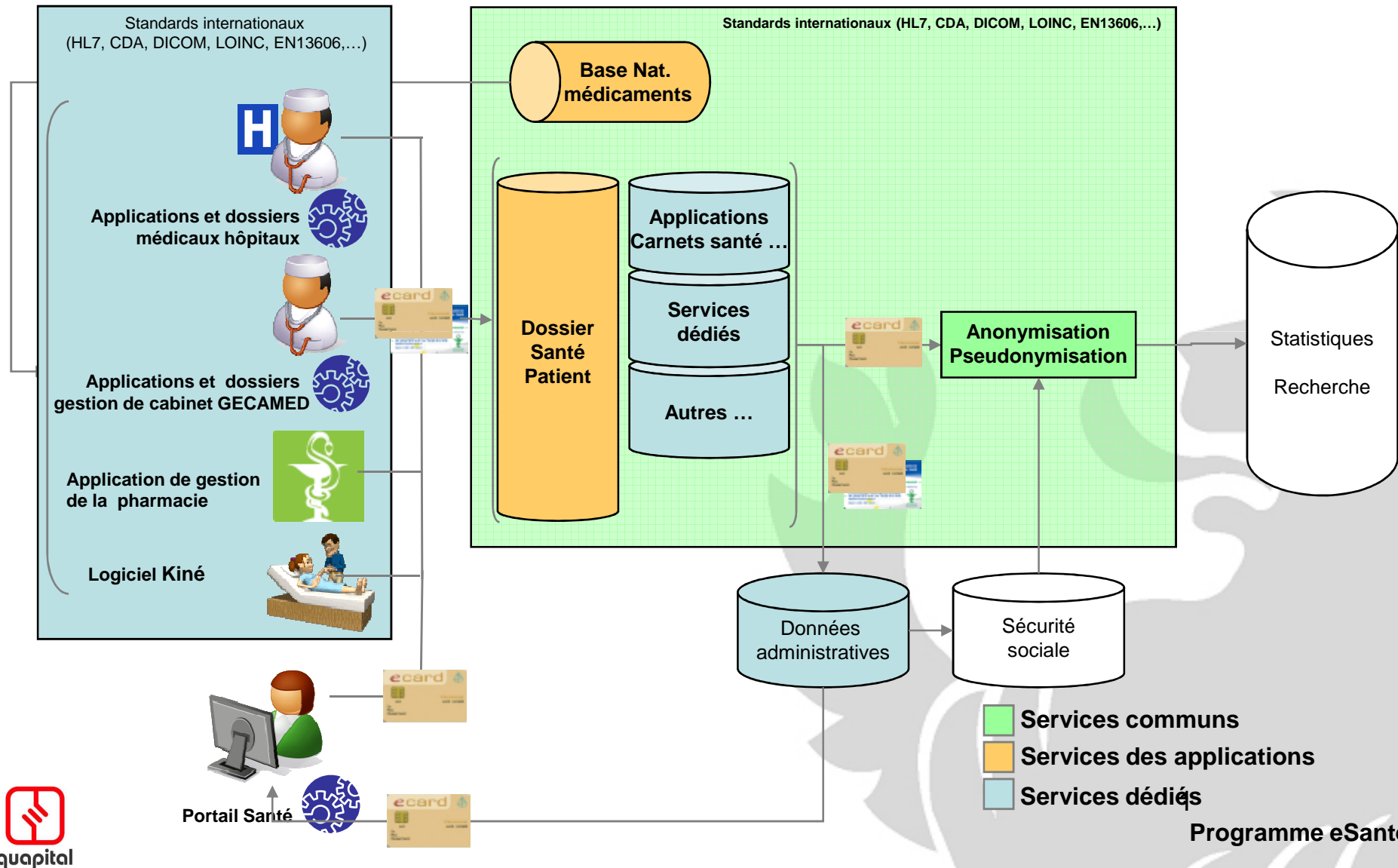



# Vision et approche progressive

## Une plateforme d'échange fédérative et commune

Mise en place d'une **plateforme nationale ouverte** pour fédérer un certain nombre de:

- **des services nationaux à valeur ajoutée**

et

- **services nationaux de base**

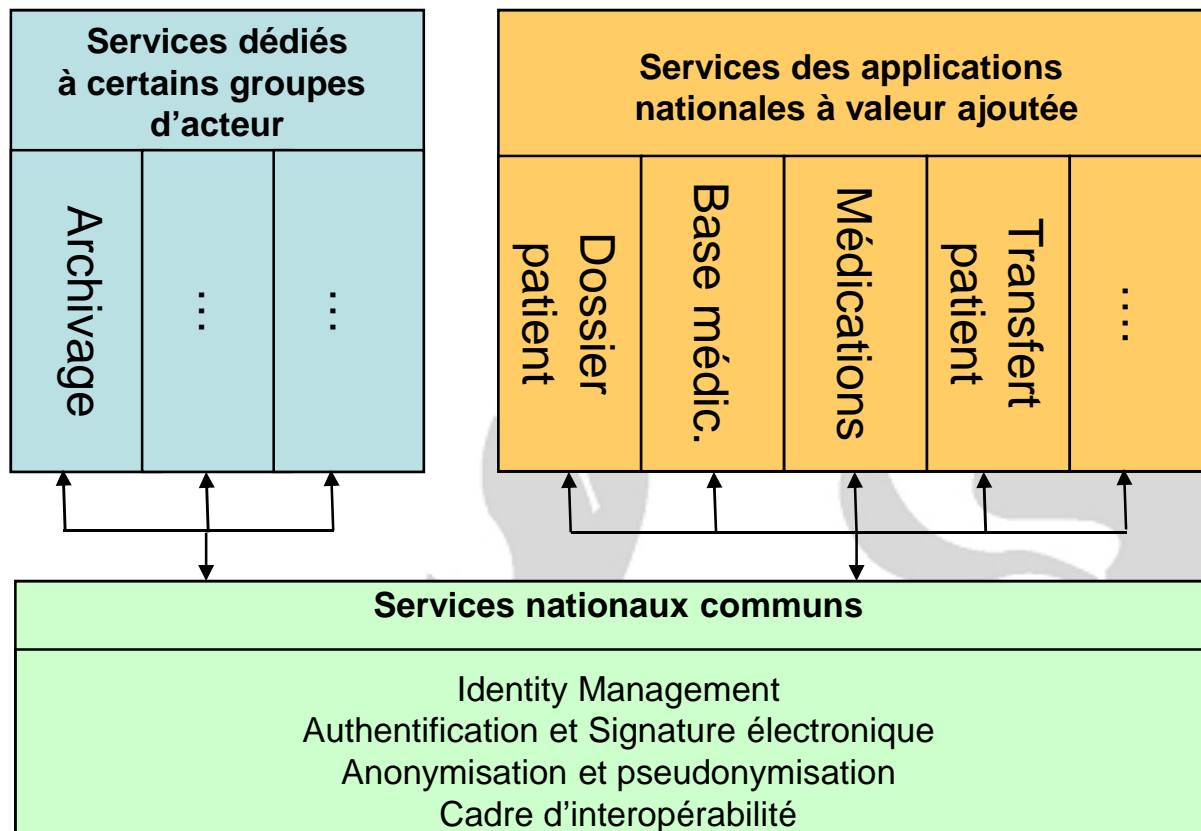



# Un cadre d'interopérabilité partagé entre tous les acteurs

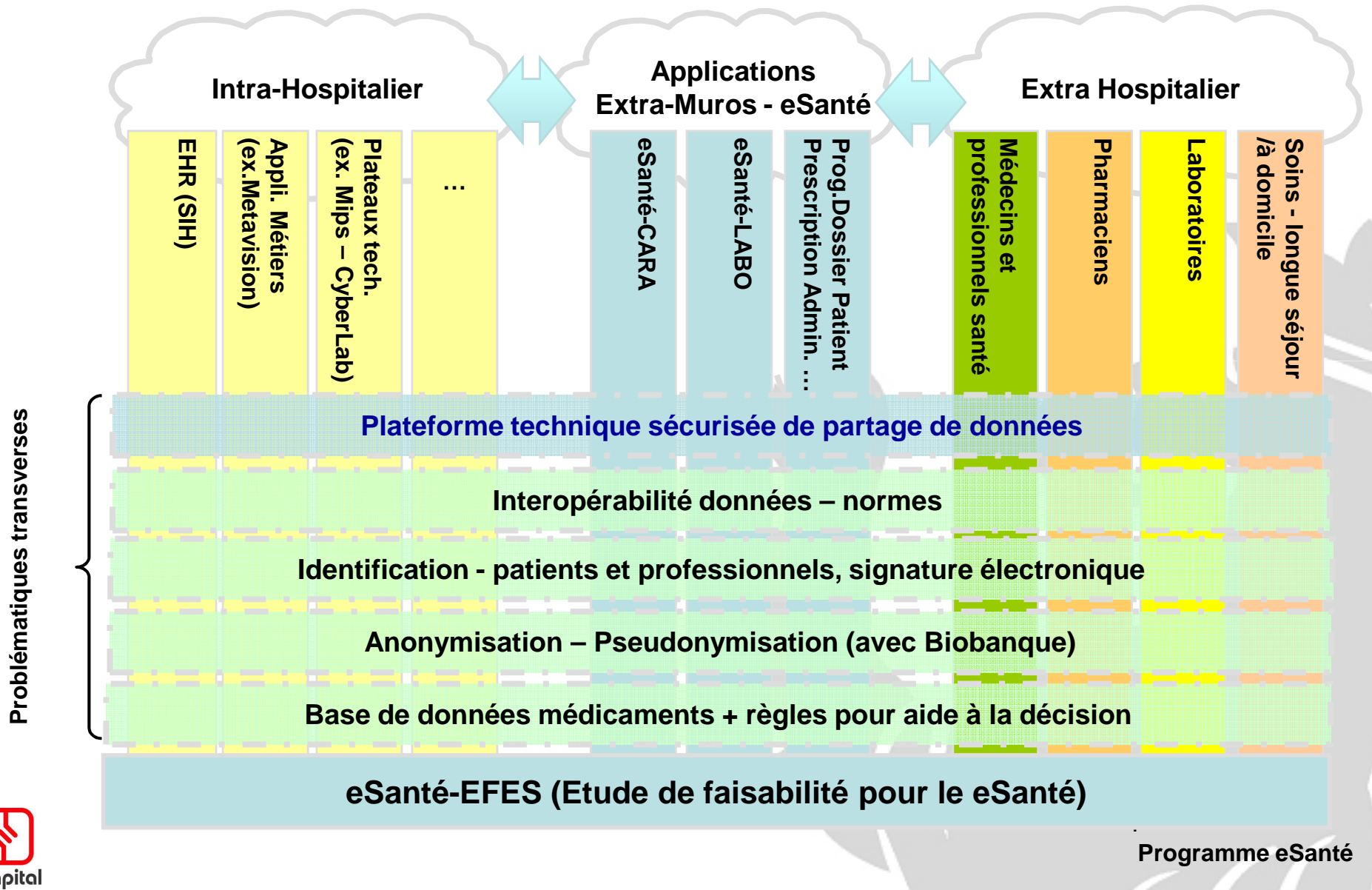



# Un cadre d'interopérabilité partagé entre tous les acteurs

1

eSanté-EFES (Etude de faisabilité pour le eSanté)

Expériences de terrain / Expertises externes / Groupes de travail / Analyses préalables

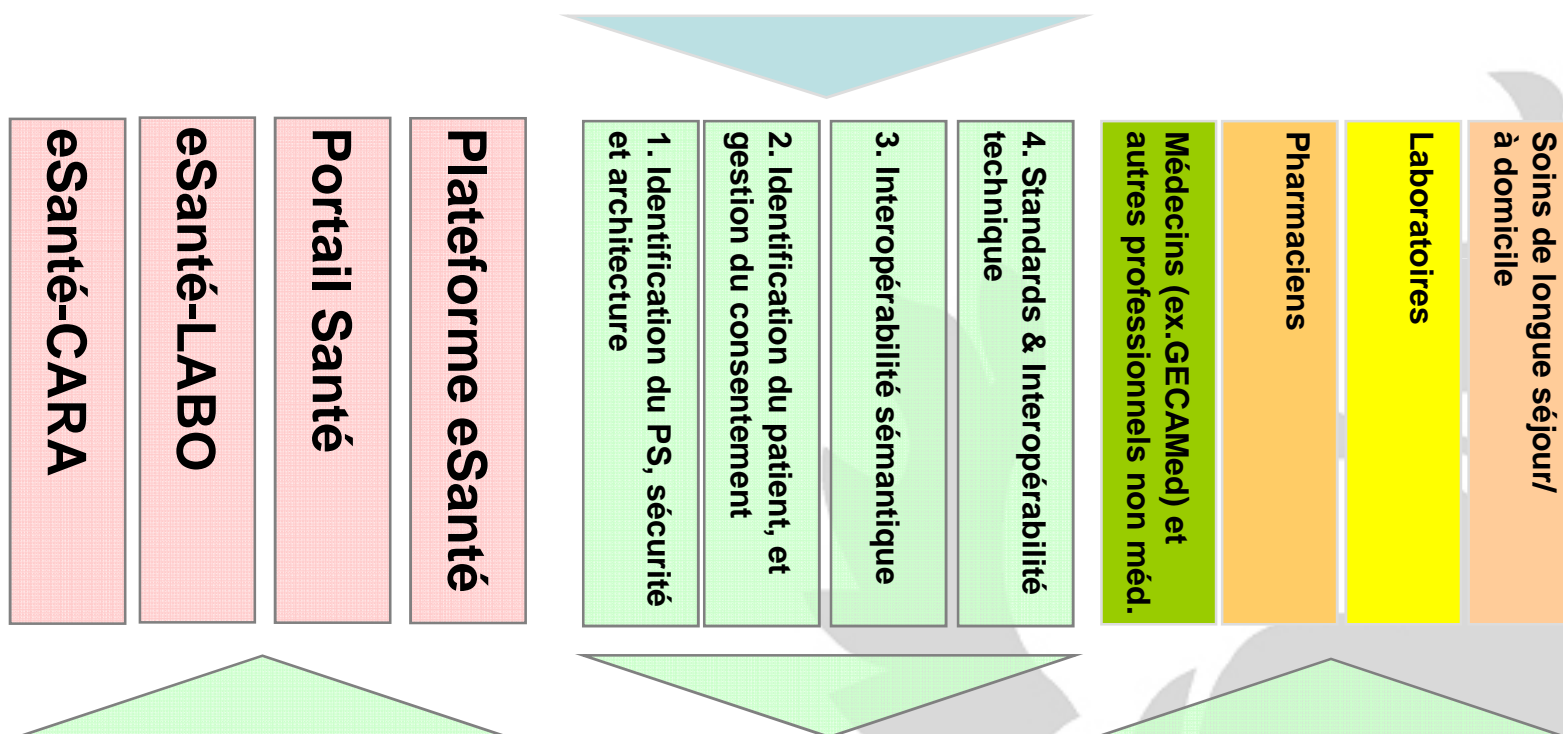

2

Publication du cadre Interopérabilité national évolutif

1

Programme eSanté



# Chantiers prioritaires du programme

## 1. Le partage de la feuille de route eSanté

- Articuler au mieux les projets du terrain avec les projets menés dans le cadre du programme eSanté

## 2. La définition d'un cadre d'interopérabilité partagé entre tous les acteurs

- Définir les modalités de mise en œuvre, d'organisation et de gouvernance d'une commission Interopérabilité
- Contribuer au travers des travaux de groupe à l'élaboration du cadre national d'Interopérabilité

## 3. La mise en œuvre d'une plateforme d'échange fédérative et commune

- Contribuer au travers des travaux de groupes aux problématiques techniques, fonctionnelles organisationnelles liées à la mise en œuvre de la future plate-forme eSanté



# Feuille de route du programme eSanté

PROJETS

## 1. eSanté-CARA

Spéc. | CDC | Proto. & Pilote | Release V1

## 2. eSanté-LABO

Spéc. | CDC | Proto. & Pilote | Release V1

## 3. Portail Santé

Release V1

## 3. Plateforme eSanté

Spéc. | CDC | Proto. & Pilote | Release V1

### CHANTIERS TRANSVERSES

#### 1. Identification du professionnel de santé, sécurité et architecture

Concepts | VM | VR | Release V1

#### 2. Identification du patient, et gestion du consentement

Identification du patient

Release V1 (Utilisation du matricule)

Concepts | VM | VR | Release V2

Consentement du patient

Concepts | VM | VR | Release V1

#### 3. Interopérabilité sémantique

Catalogue structuré des actes d'imagerie

Concepts | VM | VR | Release V1

Catalogue structuré des actes de biologie (Comité LOINC)

Concepts | VM | VR | Release V1

#### 4. Standards & Interopérabilité technique

Concepts | VM | VR | Release V1

### ANALYSES PROCESSUS METIER

#### 1. Prescription et ordonnances

Processus existants | Processus cibles

#### 2. Echange de données médicales du patient

Processus existants | Processus cibles

### ETUDES

#### 1. Etude de faisabilité eSanté-EFES

Analyse de l'existant & revue des bonnes pratiques

Concept pour la plateforme eSanté

2009

2010

2011

Jan Feb Mar Avr Mai Juin Juil Août Sept Oct Nov Dec Jan Feb Mar Avr Mai Juin Juil Août Sept Oct Nov Dec

1

Programme eSanté



# La gouvernance du programme

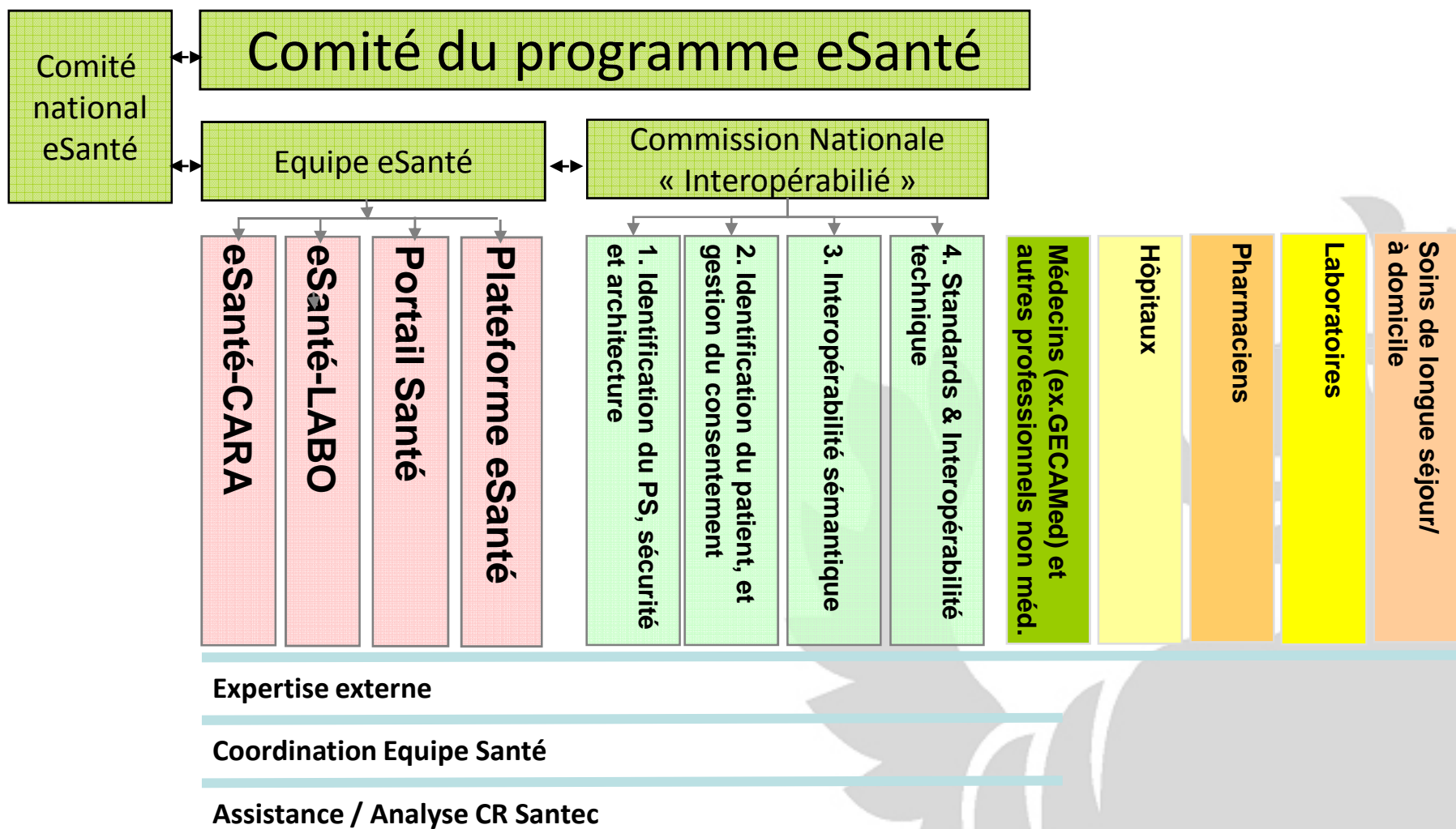



# Agenda

1. Bref rappel du programme eSanté
2. Les piliers du programme eSanté
3. Contenu du programme eSanté
  - Démarche: une vision de long terme couplée à une approche pragmatique et progressive
  - Un cadre d'interopérabilité partagé entre tous les acteurs
  - Chantiers prioritaires
  - La feuille de route
  - La gouvernance du programme
4. Questions et discussion



# Agenda eSanté

## Questions et discussions?





# MERCI POUR VOTRE ATTENTION

